

## **INWERTOROWE ZGRZEWARKI STOŁOWE O MOCACH OD 32 DO 90 kVA TYP: 2112D-2118D**

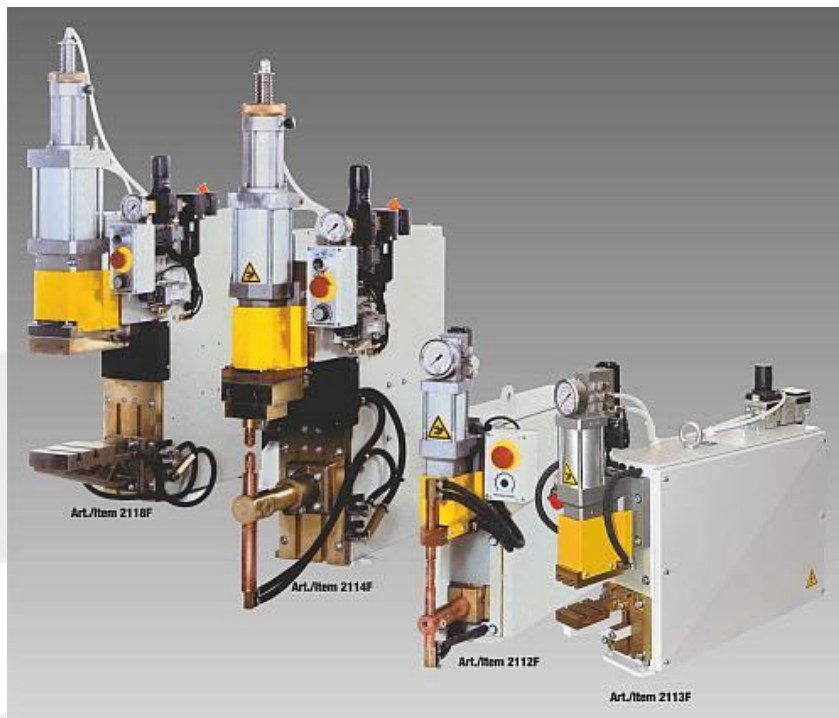

### **Podstawowe właściwości zgrzewarek 2112D-2118D:**

- zgrzewarki średniej częstotliwości zaprojektowane by osiągać wysoką jakość zgrzewania
- siłowniki z chromowanymi ściankami cylindrów o przedłużonej żywotności, przeciw obrotowe
- elementy pneumatyki nie wymagające smarowania, eliminujące wyrzut mgły olejowej
- siłownik z nastawialną wielkością skoku wstępnego, sterowany kluczem
- wbudowany filtr i urządzenie odcinające dopływ powietrza
- transformator, uchwyty elektrod i elektrody chłodzone wodą; transformator pokryty żywicą epoksydową
- zawór kontrolujący prędkość elektrod oraz tłumiki rozładowania powietrza minimalizujące hałas
- dwupozycyjny pedał elektryczny, który oprócz funkcji pracy pojedynczej i seryjnej umożliwia dociśnięcie detali przed zgrzaniem bez prądu i zgrzanie, jeśli pozycjonowanie jest prawidłowe
- przyłącze dla dodatkowego pedału do bezpośredniego przywoływania programu nr 2
- start zgrzewania z konsoli oburęcznej w zgrzewarkach garbowych; jako opcja w zgrzewarce punktowej
- czujnik przepływu wody chłodzącej, który w przypadku nieprawidłowości wyłącza urządzenie

### DANE TECHNICZNE

TYP		2112D	2113D	2114D	2115D	2117D	2118D
Punktowa/garbowa		•/-	-/•	•/-	-/•	•/-	-/•
Szafa sterownicza		1592A	1592A	1593W	1593W	1594W	1594W
Moc nominalna (P20% )	kVA	57	80	88	88	142	142
Moc nominalna (P50% )	kVA	32	51	56	56	90	90
Maksymalny prąd zwarcia	kA	19	19	25	25	32	32
Napięcie wtórne	V	4,6	6,1	8,4	8,4	9,9	9,9
Maksymalny prąd zgrzewania							
dla 50 mΩ	kA	19	19	25	25	32	32
dla 100 mΩ	kA	17	17	24	25	30	31
dla 200 mΩ	kA	14	14	18	20	22	24
Napięcie zasilania 50 Hz	V	400					
Bezpieczniki zwłoczne 400V	A	40	63	63	63	100	100
Przekrój kabli zasilających dla L=30m	mm <sup>2</sup>	10	16	25	25	35	35
Maksymalny skok elektrody	mm	50	60	100	100	100	100
Skok wstępny elektrody	mm	-	-	60	60	80	80
Stożek elektrody Ø	mm	12,7	-	18	-	18	-
Min/Max rozstaw ramion	mm	118/118	50/100	156/286	134/229	168/298	155/250
Wysięg ramion L (punktowe)	mm	160	-	250	-	280	-
Wysięg ramion D (garbowe)	mm	-	93	-	210	-	230
Ciśnienie powietrza	bar	6,5					
Zużycie powietrza na 1000 zgrzein							
skok 20 mm	Nm <sup>3</sup>	1,5	1,5	2,6	2,6	4,6	4,6
skok maksymalny	Nm <sup>3</sup>	2,2	2,2	8,7	8,7	15,4	15,4
Max. siła docisku elektrod (6 bar)	daN	187	187	470	470	736	736
Max. siła docisku elektrod (6 bar) z dodatkowym cylindrem	daN	-	-	-	-	1242	1242
Chłodzenie wodne	l/min	6					
Masa zgrzewarki	kg	59	66	166	152	178	185
Masa szafki sterowniczej	kg	36	36	46	46	63	63

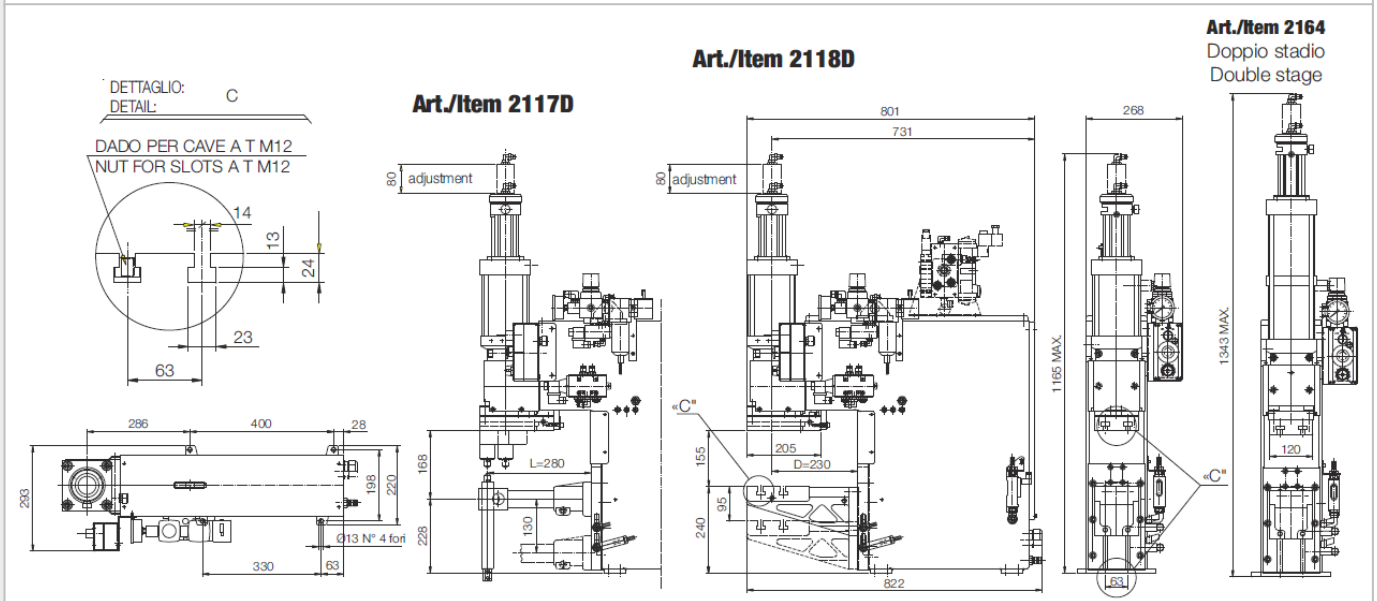
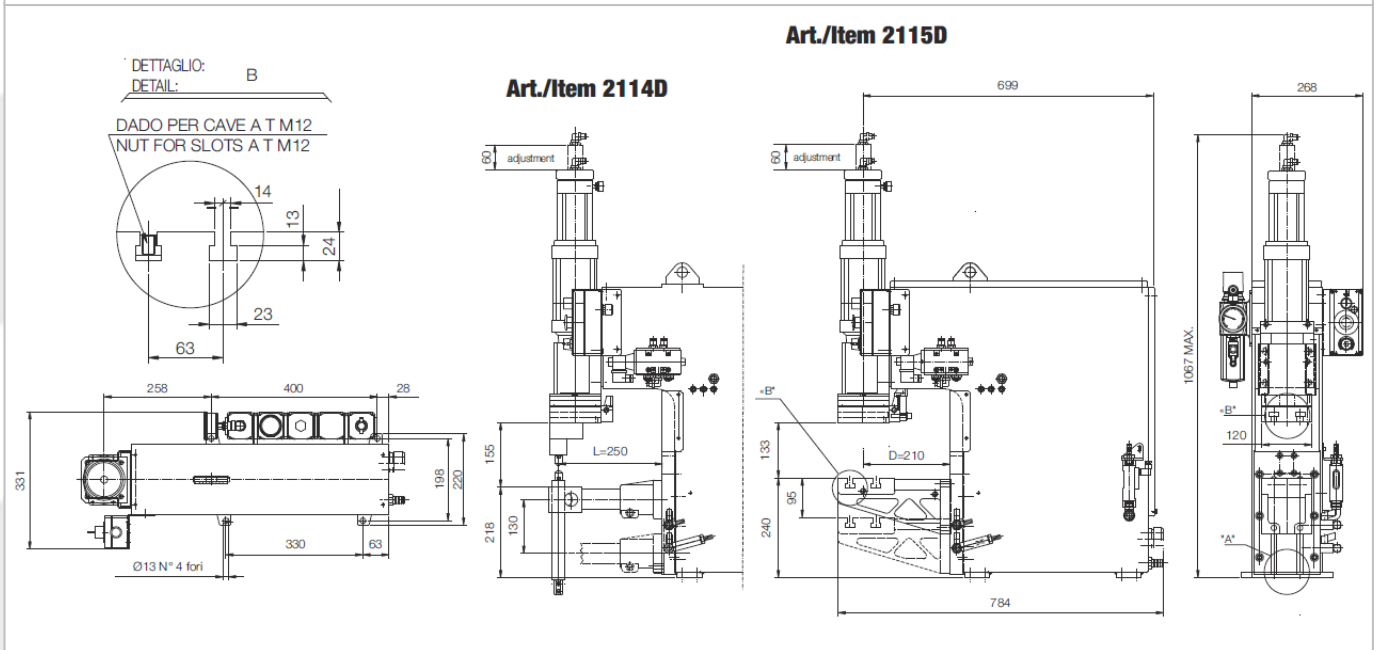
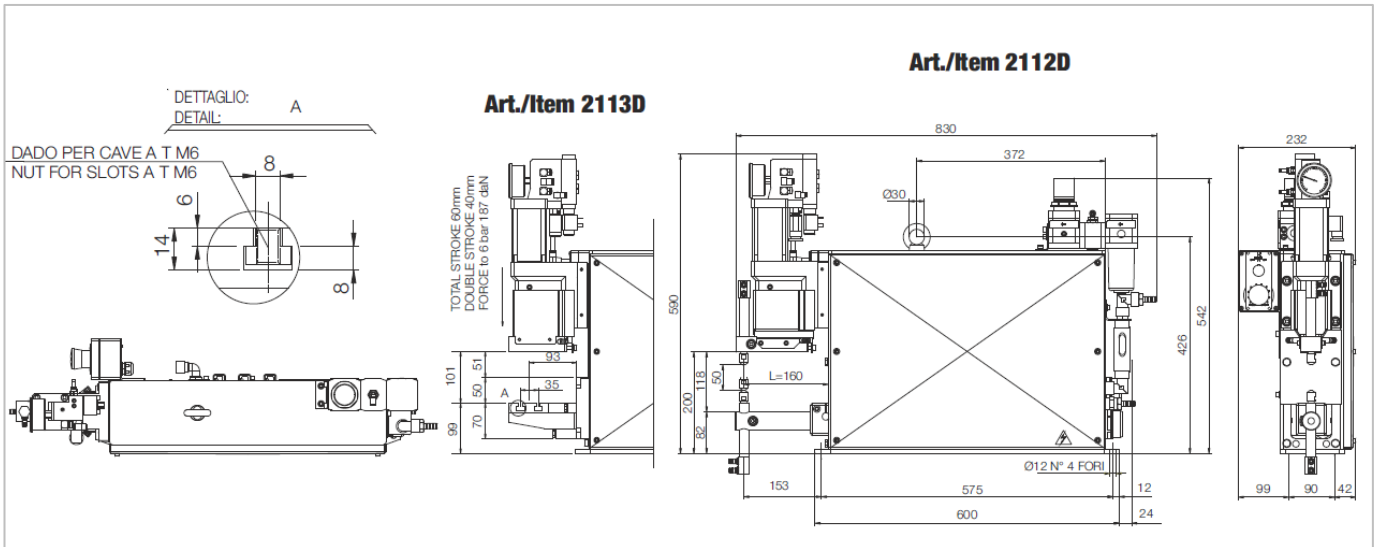

## SZAFKA STEROWNICZA DO ZGRZEWAREK INWERTOROWYCH



Szafka sterownicza jest przeznaczona do sterowania zgrzewarkami inwertorowymi i składa się z inwertora, sterownika mikroprocesorowego **TE700** i urządzenia zabezpieczającego. W zależności od mocy zgrzewarki dostępne są różne rozmiary szaf sterowniczych. Szafka może być umieszczona na stole roboczym obok zgrzewarki.







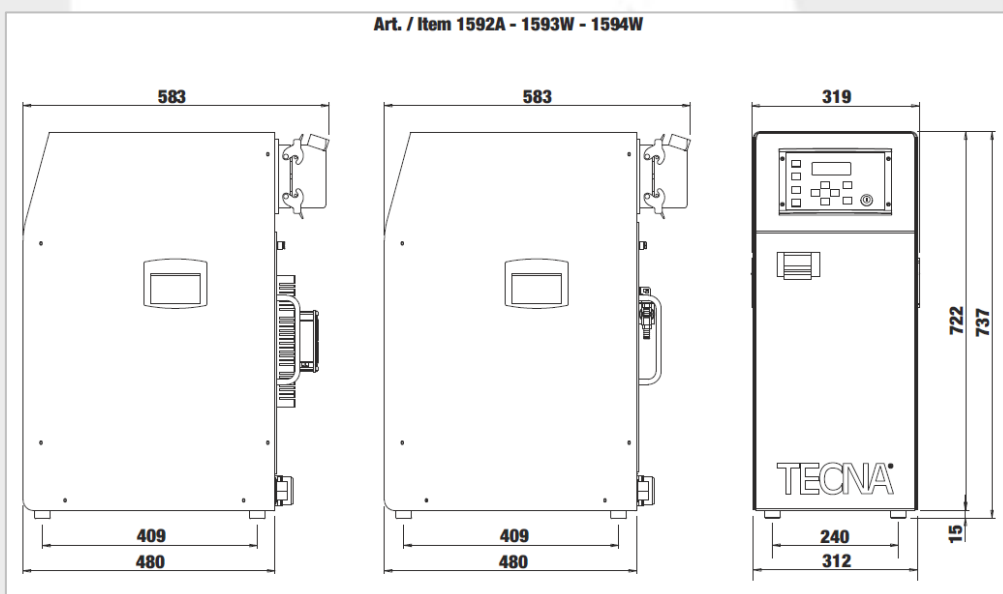







### Charakterystyka sterownika zgrzewalniczego TE700:

- sterowanie inwertorem, wybór częstotliwości od 1000 do 4000 Hz
- pamięć 300 programów zgrzewania, z czego 255 może być wywoływanych z zewnątrz
- 32 programowalne parametry dla każdego programu
- narost i opadanie prądu, pulsacja, podgrzewanie przed, wygrzewanie po zgrzewaniu i regulacja czasu zgrzewania z dokładnością do 1 ms
- pomiar rzeczywistej wartości prądu RMS, czasu, energii, mocy, RMS napięcia na elektrodach i procenta wykorzystanej mocy zgrzewarki
- 6 trybów pracy w tym stałoprądowy i procentowy (FIX)
- limity prądu, napięcia na elektrodach, energii, mocy, procentowego wykorzystania inwertora, wstępna i końcowa oporność zgrzewanego materiału
- obsługa funkcji skoku wstępnego siłownika zgrzewarki
- funkcja "stepper" realizująca wzrost prądu w celu kompensacji zużycia elektrod



## WYPOSAŻENIE I AKCESORIA

2112D	2113D	2114D	2115D	2117D	2118D	Zdjęcie	Opis
+	+						<b>Art. 2162</b> Selektor obrotowy do przywoływania różnych programów zgrzewalniczych.
		+	+	+	+		<b>Art. 2163</b> Selektor obrotowy do przywoływania różnych programów zgrzewalniczych.
+	+						<b>Art. 2194</b> Zawór proporcjonalny. Pozwala regulować ciśnienie bezpośrednio ze sterownika i dostosowywać je do konkretnego programu zgrzewania.
		+	+	+	+		<b>Art. 2168</b> Zawór proporcjonalny. Pozwala regulować ciśnienie bezpośrednio ze sterownika i dostosowywać je do konkretnego programu zgrzewania.
				+	+		<b>Art. 6164</b> Cylinder 1242 daN, max skok 100 mm, skok wstępny 0÷80 mm, skok roboczy 5÷100 mm.
✓	+	✓	+	✓	+		<b>Art. 73072</b> Główny pedał elektryczny.
+	+	+	+	+	+		<b>Art. 72038</b> Dodatkowy pedał elektryczny do przywoływania innego programu zgrzewalniczego.
+	✓	+	✓	+	✓		<b>Art. 73148</b> Konsola oburęczna – regulowana wysokość.
+	+	+	+	+	+		<b>Art. 72278</b> Interfejs USB
+	+	+	+	+	+		<b>Art. 72531</b> Czujnik położenia
✓	✓	✓	✓	✓	✓		Standardowy docisk pneumatyczny.
		+	+	+	+		<b>Art. 2165 (dla cylindra standardowego)</b> <b>Art. 2167 (dla cylindra opcjonalnego 1242 daN)</b> Docisk ze zredukowaną siłą do zgrzewania delikatnych detali.
+							<b>Art. 2172</b> Wysięg L=300 mm

✓ =Standard    + =Opcja na zamówienie